



55 W/K
ECD55 .AAE**



- Patented high efficiency heat exchanger
Scambiatore di calore ad alta efficienza brevettato
- No condensation
No condensa
- Fast electrical connection- Terminal block
Connessione elettrica rapida-connettore

WALL AIR-AIR HEAT EXCHANGER DOOR MOUNTED MODEL

Scambiatore Indoor da porta/parete

- Quick mounting
Montaggio veloce
- Std. condensate drain
Std. tubo flessibile scarico condensa
- No condensation
No condensa
- Quick and simple maintenance
Manutenzione semplice e rapida
- Work without filter
Senza filtro
- ALUZINC material: rust free for more than 600 hours in saline fog
Materiale ALUZINC: più di 600 ore di resistenza alla nebbia salina



MODELS MODELLO	EXTERNAL MOUNTING MONTAGGIO ESTERNO	ESC5515.AAE		ESC5523.AAE	
PHASE/VOLTAGE [$\pm 10\%$] FASE/TENSIONE NOMINALE [$\pm 10\%$]		1 ~ 115 V		1 ~ 230 V	
FREQUENCY FREQUENZA [Hz]		50	60	50	60
I RATED CORRENTE NOMINALE [A]		1,9	2,5	0,9	1,2
PROTECTION FUSE FUSIBILE PROTEZIONE [A]		T2		T2	
COOLING POWER POTENZA		60 W/K [205 Btu/K]			
ABSORBED ELECTRICAL POWER POTENZA ELETTRICA ASSORBITA	2 FANS 2 VENTILATORI	204/270 W			
TEMPERATURE RANGE SETTING INTERVALLO TEMPERATURA IMPOSTATO 35 °C [95 F]	STOCK T./ T. DI STOCCAGGIO	-20 ÷ 55 °C [-4 ÷ 131 F]			
	AMBIENT T./ T. D'AMBIENTE	10 ÷ 55 °C [50 ÷ 131 F]			
	OPERATING T./T. FUNZIONAMENTO	-5 ÷ 55 °C [23 ÷ 131 F]			
FAN FLOW RATE PORTATA DEI VENTILATORI	EXT. CABINET INT. CABINET	945 m3/h - 50 Hz 945 m3/h - 50 Hz	1050 m3/h - 60 Hz 1050 m3/h - 60 Hz		
WEIGHT PESO		18 kg [39,7 lb]			
NOISE LEVEL RUMOROSITÀ		65 dB (A)			
CONTINUOUS DUTY FUNZIONAMENTO		100%			
PROTECTION PROTEZIONE		IP55 - NEMA 12			
COLOUR COLORE STANDARD		RAL 7035 EMBOSSED GOFFRATO			
INSTALLATION ENVIRONMENT TIPO INSTALLAZIONE		INDOOR			
DIMENSION DIMENSIONI	EXTERNAL MOUNTING	400X950X100 MM [13,19X31,10X3,94]			

DIME DI FORATURA

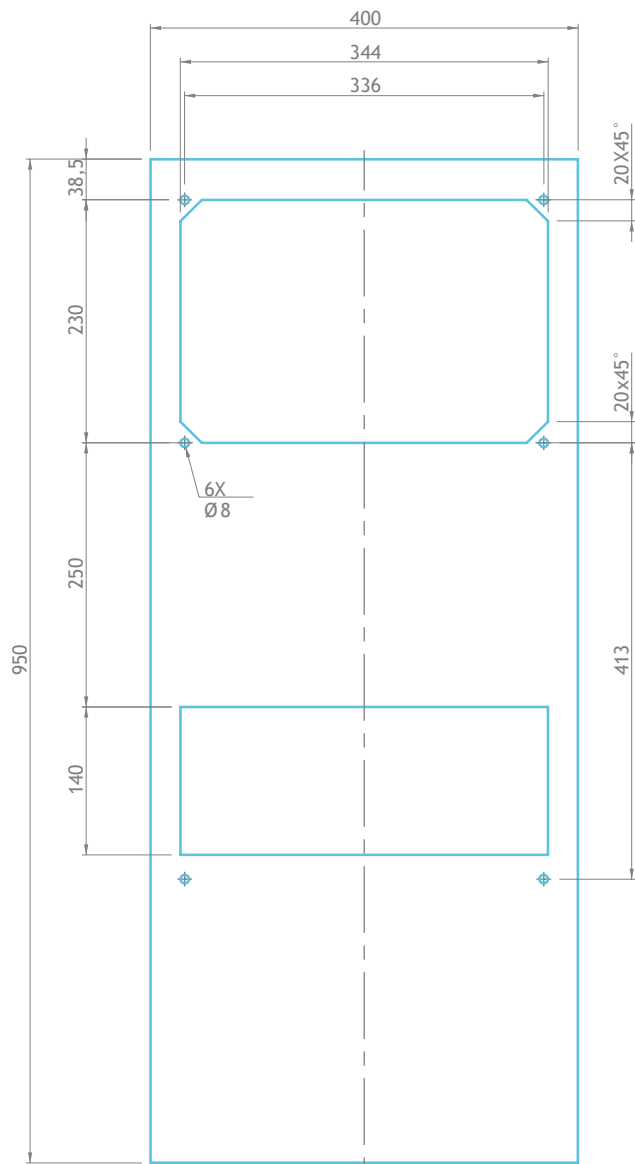

T_i [°C] F = Temperatura desiderata all'interno della cabina in °C
 T_e [°C] F = Temperatura esterna alla cabina in °C.
 P_f [W] = $P_d + P_r$. Potenza frigorifera da installare

$P_d = \Delta T \times S_r \times K$. Potenza radiante della cabina in W (con $T_e < T_i$ si ottiene P_r con segno negativo).
 P_r = Potenza dissipata dai componenti all'interno della cabina in W.

T_i [°C] F = Desired temperature inside the cabinet in °C
 T_e [°C] F = Outdoor temperature in °C.
 P_f [W] = $P_d + P_r$. Cooling capacity to install.
 $P_d = \Delta T \times S_r \times K$. Radiant power of cabinet in W (if $T_e < T_i$, P_r will be negative).
 P_r = Power dissipated by the components inside the cabinet in W.

S_r = i metri quadri della cabina sulla quale verrà installato il condizionatore.

$K =$
 $K = 5,5 \text{ W/m}^2 \text{ } ^\circ\text{C}$ Lamiera vern.
 $K = 3,5 \text{ W/m}^2 \text{ } ^\circ\text{C}$ Poliestere
 $K = 3,7 \text{ W/m}^2 \text{ } ^\circ\text{C}$ Acciaio inox
 $K = 12 \text{ W/m}^2 \text{ } ^\circ\text{C}$ Alluminio

S_r = the square meters of the cabinet on which the air conditioner will be installed

$K =$
 $K = 5,5 \text{ W/m}^2 \text{ } ^\circ\text{C}$ Sheet metal
 $K = 3,5 \text{ W/m}^2 \text{ } ^\circ\text{C}$ Polyester
 $K = 3.7 \text{ W/m}^2 \text{ } ^\circ\text{C}$ Stainless Steel
 $K = 12 \text{ W/m}^2 \text{ } ^\circ\text{C}$ Aluminum

DIAGRAMMI DI POTENZA

